

ISSN 2356-4407



[www.STIKI.ac.id](http://www.STIKI.ac.id)

PROCEEDING

# IC - ITECHS 2014

The 1<sup>st</sup> International Conference on Information Technology and Security

Malang, November 27, 2014

*Published by:*

**Lembaga Penelitian dan Pengabdian pada Masyarakat**

Sekolah Tinggi Informatika dan Komputer Indonesia



**PROCEEDING**  
**The 1<sup>st</sup> International Conference on**  
**Information Technology and Security (IC-ITechs)**  
**November 27, 2014**

**Editors & Reviewers:**

Tri Y. Evelina, SE, MM Daniel  
Rudiaman, S.T, M.Kom Jozua  
F. Palandi, M.Kom

**Layout Editor:**

Eka Widya Sari

---

**LEMBAGA PENELITIAN & PENGABDIAN KEPADA MASYARAKAT**

**Sekolah Tinggi Informatika & Komputer Indonesia (STIKI) – Malang**

**Website: [itechs.stiki.ac.id](http://itechs.stiki.ac.id) E-mail: [itechs@stiki.ac.id](mailto:itechs@stiki.ac.id)**

# PROCEEDING

The 1<sup>st</sup> International Conference on  
Information Technology and Security (IC-ITechs)  
November 27, 2014

**ISSN 2356 - 4407**

viii + 276 hlm; 21 X 29,7 cm

## **Reviewers & Editors:**

Tri Y. Evelina, SE, MM  
Daniel Rudiawan, S.T, M.Kom  
Jozua F. Palandi, M.Kom

## **Layout Editor:**

Eka Widya Sari

---

Published by:

**LEMBAGA PENELITIAN & PENGABDIAN KEPADA MASYARAKAT**  
Sekolah Tinggi Informatika & Komputer Indonesia (STIKI) – Malang  
Jl. Raya Tidar 100 Malang 65146, Tel. +62-341 560823, Fax. +62-341 562525  
Website: [itechs.stiki.ac.id](http://itechs.stiki.ac.id) E-mail: [itechs@stiki.ac.id](mailto:itechs@stiki.ac.id)

# **GREETINGS**

## **Head of Committee IC-Itechs**

For all delegation participants and invited guest, welcome to International Conference on Information Technology and Security (IC-Itechs) 2014 in Malang, Indonesia.

This conference is part of the framework of ICT development and security system that became one of the activities in STIKI and STTAR. this forum resulted in some references on the application of ICT. This activity is related to the movement of ICT development for Indonesia.

IC-Itechs aims to be a forum for communication between researchers, activists, system developers, industrial players and all communications ICT Indonesia and abroad.

The forum is expected to continue to be held continuously and periodically, so we hope this conference give real contribution and direct impact for ICT development.

Finally, we would like to say thanks for all participant and event organizer who involved in the held of the IC-Itechs 2014. We hope all participant and keynote speakers got benefit from this conference.



## LIST OF CONTENT

Implementation, Challenges, and Cost Model for Calculating Investment Solutions of Business Process Intelligence .....	1 – 8
<b><i>Arta M. Sundjaja</i></b>	
Bisecting Divisive Clustering Algorithm Based On Forest Graph .....	9 – 14
<b><i>Achmad Maududie, Wahyu Catur Wibowo</i></b>	
3D Interaction in Augmented Reality Environment With Reprojection Improvement on Active and Passive Stereo .....	15 – 23
<b><i>Eko Budi Cahyono, Ilyas Nuryasin, Aminudin</i></b>	
Traditional Exercises as a Practical Solution in Health Problems For Computer Users .....	24 -29
<b><i>Laurentius Noer Andoyo, Jozua Palandi, Zusana Pudyastuti</i></b>	
Baum-Welch Algorithm Implementation For Knowing Data Characteristics Related Attacks on Web Server Log .....	25 -36
<b><i>Triawan Adi Cahyanto</i></b>	
Lighting System with Hybrid Energy Supply for Energy Efficiency and Security Feature Of The Building .....	37 – 44
<b><i>Renny Rakhmawati, Safira Nur Hanifah</i></b>	
Interviewer BOT Design to Help Student Learning English for Job Interview .....	45 – 50
<b><i>M. Junus, M. Sarosa, Martin Fatnuriyah, Mariana Ulfah Hoesny, Zamah Sari</i></b>	
Design and Development of Sight-Reading Application for Kids .....	51 -55
<b><i>Christina Theodora Loman, Trianggoro Wiradinata</i></b>	

Pembuatan Sistem E-Commerce Produk Meubel Berbasis Komponen .....	66 – 74
<i>Sandy Kosasi</i>	
Crowd sourcing Web Model of Product Review and Rating Based on Consumer Behaviour Model Using Mixed Service-Oriented System Design .....	75 – 80
<i>Yuli Adam Prasetyo</i>	
Predict Of Lost Time at Traffic Lights Intersection Road Using Image Processing .....	81 – 88
<i>Yoyok Heru Prasetyo Isnomo</i>	
Questions Classification Software Based on Bloom’s Cognitive Levels Using Naive Bayes Classifier Method .....	89 – 96
<i>M. Fachrurrozi, Lidya Irfiyani Silaban, Novi Yusliani</i>	
A Robust Metahuiristic-Based Feature Selection Approach for Classification .....	97 – 102
<i>Aina Musdholifah, Erick</i>	
Building a Spatio-Temporal Ontology for Artifacts Knowledge Management .....	103 - 110
<i>Nurul Fajrin Ariyani, Daniel Oranova Siahaan</i>	
Decision Support on Supply Chain Management System using Apriori Data Mining Algorithm .....	111-117
<i>Eka Widya Sari, Ahmad Rianto, Siska Diatinari Andarawarih</i>	
Object Recognition Based on Genetic Algorithm With Color Segmentation .....	118-128
<i>Evy Poerbaningtyas, Zusana E. Pudyastuti</i>	

Developing Computer-Based Educational Game to Support Cooperative Learning Strategy .....	129-133
<b><i>Eva Handriyantini</i></b>	
The Use of Smartphone to Process Personal Medical Record by using Geographical Information System Technology .....	134-142
<b><i>Subari, Go Frendi Gunawan</i></b>	
Implementasi Metode Integer Programming untuk Penjadualan Tenaga Medis Pada Situasi Darurat Berbasis Aplikasi Mobile .....	143-148
<b><i>Ahmad Saikhu, Laili Rochmah</i></b>	
News Sentiment Analysis Using Naive Bayes and Adaboost.....	149-158
<b><i>Erna Daniati</i></b>	
Penerapan Sistem Informasi Akutansi pada Toko Panca Jaya Menggunakan <i>Integrated System</i> .....	159-163
<b><i>Michael Andrianto T, Rinabi Tanamal, B.Bus, M.Com</i></b>	
Implementation of Accurate Accounting Information Systems To Mid-Scale Wholesale Company .....	164-168
<b><i>Aloysius A. P. Putra, Adi Suryaputra P.</i></b>	
Conceptual Methodology for Requirement Engineering based on GORE and BPM.....	169-174
<b><i>Ahmad Nurulfajar, Imam M Shofi</i></b>	
Pengolahan Data Indeks Kepuasan Masyarakat (IKM) Pada Balai Besar Pengembangan Budidaya Air Tawar (BBPBAT) Sukabumi dengan Metode Weight Average Index (WAI) .....	175-182
<b><i>Iwan Rizal Setiawan, Yanti Nurkhalifah</i></b>	
Perangkat Lunak Keamanan Informasi pada Mobile Menggunakan Metode Stream dan Generator Cipher .....	183-189
<b><i>Asep Budiman Kusdinar, Mohamad Ridwan</i></b>	



<i>Analisis Design Intrusion Prevention System (IPS) Based Suricata ...</i> <i>Dwi Kuswanto</i>	190-193
Sistem Monitoring dan Pengendalian Kinerja Dosen Pada Proses Perkuliah Berbasis <i>Radio Frequency Identification (RFID)</i> Di Lingkungan Universitas Kanjuruhan Malang .....	194-205
<i>Moh.Sulhan</i>	
Multiple And Single Haar Classifier For Face Recognition .....	206-213
<i>Go Frendi Gunawan, Subari</i>	
Sistem Penunjang Keputusan Untuk Menentukan Rangka Taraf Hidup Masyarakat Dengan Metode Simple Additive Weighting .....	214-224
<i>Anita, Daniel Rudiaman Sijabat</i>	
Optical Character Recognition for Indonesian Electronic Id-Card Image .....	225-232
<i>Sugeng Widodo</i>	
Active Noise Cancellation for Underwater Environment using Raspberry Pi .....	233-239
<i>Nanang syahroni, Widya Andi P., Hariwahjuningrat S, R. Henggar B</i>	
Implementasi Content Based Image Retrieval untuk Menganalisa Kemiripan Bakteri Yoghurt Menggunakan Metode Latent Semantic Indexing .....	240-245
<i>Meivi Kartikasari, Chaulina Alfianti Oktavia</i>	
Software Requirements Specification of Database Roads and Bridges in East Java Province Based on Geographic Information System .....	246-255
<i>Yoyok Seby Dwanoko</i>	
Functional Model of RFID-Based Students Attendance Management System in Higher Education Institution .....	256-262
<i>Koko Wahyu Prasetyo, Setiabudi Sakaria</i>	



<i>Assessment of Implementation Health Center Management Information System with Technology Acceptance Model (TAM) Method And Spearman Rank Test in Jember Regional Health</i> .....	263-267
<b>Sustin Farlinda</b>	
Relay Node Candidate Selection to Forwarding Emergency Message In Vehicular Ad Hoc Network .....	268-273
<b>Johan Ericka</b>	
<i>Defining Influencing Success Factors In Global Software Development (GSD) Projects</i> .....	274-276
<b>Anna Yulianti Khodijah, Dr. Andreas Drechsler</b>	

# PEMBUATAN SISTEM E-COMMERCE PRODUK MEUBEL BERBASIS KOMPONEN

**Sandy Kosasi**

Program Studi Sistem Informasi, STMIK Pontianak  
[sandykosasi@yahoo.co.id](mailto:sandykosasi@yahoo.co.id) & [sandykosasi@stmikpontianak.ac.id](mailto:sandykosasi@stmikpontianak.ac.id)

## *Abstract*

*The purpose of the research resulted in E-Commerce system that provides easiness of commercial transactions across the boundaries of cultures and countries with relatively more effective cost and serves personal interaction among users. The marketing digitization provides a number of operational advantages such as an easier tracing of data processing of ordering, inventory system and a more accurate payment that can create a good relationship between companies and customers. Methods used to analyze the market expansion are market opportunity analysis, business model design, customer interface, market communications and prototype design. The production of E-Commerce system uses a component-based extreme programming method. E-Commerce system has front-end and back-end. The management system of content specifically negates intermediaries, reduces manufacturing and shipping costs, and stores information. E-Commerce architecture focuses on the component use of CSS (Cascading Style Sheets), PHP (Personal Home Page), Javascript Framework, jQuery, CI (CodeIgniter), and empowers the MVC (Model View Controller). The functional testing was used. The software used to do a functional test is Lime. Lime technique is integrated with the Symphony framework for PHP programming language so it is an easy testing process. The web-based sales information system can significantly expand the market share through a more dynamic and interactive business process and have a clear differentiation pattern for all segments of society.*

**Keywords:** *E-Commerce, MVC CodeIgniter, Component-Based, Extreme Programming*

## **1. INTRODUCTION**

Globalisasi telah membentuk sebuah arena persaingan bisnis yang sangat ketat. Hampir semua perusahaan melakukan kompetisi secara terbuka dalam lingkungan pasar bebas. Pelanggan dengan mudahnya membanding-bandingkan kualitas produk, harga dan pelayanan setiap perusahaan. Hal ini menimbulkan pengaruh dan dampak yang sangat signifikan terutama dalam meningkatkan produktivitas, daya saing dan profitabilitas perusahaan [1]. Sehubungan perkembangan dan pertumbuhan teknologi informasi yang sangat pesat memberikan dampak positif bagi perusahaan yang bergerak dalam bidang industri, penjualan dan jasa. Interaksi menjadi lebih mudah karena tidak perlu hadir secara fisik, lebih banyak alternatif, lebih murah, dan peluang memperluas pangsa pasar [2].

Digitisasi pemasaran melalui sistem perniagaan elektronik atau E-Commerce. Selain mempermudah promosi juga memiliki peluang yang sangat signifikan dalam memperluas pangsa pasar [3]. Situs web secara strategis dapat digunakan sebagai diferensiator yang dapat membentuk daya saing perusahaan [4]. Oleh karena itu, UD. Rotan Mas sebagai salah satu usaha perniagaan yang menyediakan berbagai macam produk meubel dengan spesifikasi bahan dasar rotan. Usaha ini memiliki ciri khas khusus, dimana pola dan desain meubel semuanya

berasal dari rotan. Kondisi ini dapat memberikan peluang besar mengingat tidak banyak usaha dagang yang menjual meubel semuanya dari rotan dan memiliki pola dan desain yang unik. Untuk itu UD. Rotan Mas memiliki minat yang kuat untuk mengembangkan meubel dari rotan agar dapat memperluas usaha secara regional dan nasional.

Selama ini pemasarannya masih mengandalkan interaksi secara langsung dengan konsumen dengan lokasi tertentu. Kenyataan ini menyulitkan memperluas pangsa pasar. Konsumen seringkali mengalami hambatan mengakses berbagai informasi produk dan harga, media promosi terbatas dan cenderung tidak fleksibel, hambatan personalisasi, dan biaya operasional yang meningkat [5]. Di sisi lain, jumlah pesaing semakin bertambah dengan varian produk dan barang substitusi yang beragam sehingga mengharuskan pihak manajemen harus melakukan inovasi perluasan pasar melalui sistem E-Commerce [6]. Melalui sistem ini dapat memberikan kemudahan melakukan pemesanan dan pembelian tanpa batasan tempat dan waktu, serta tanggap akan kekinian informasi yang dibutuhkan [7].

Penelitian mengenai sistem E-Commerce dan sejenisnya sudah banyak dikembangkan, beberapa diantaranya adalah perancangan aplikasi E-Commerce systech computer Jambi [8], perancangan aplikasi penjualan sepatu lukis *online* berbasis web menggunakan *framework* [9], analisa dan perancangan sistem informasi dalam layanan penjualan berbasis web pada mall puri indah [10]. Merujuk dengan penelitian sebelumnya, penelitian ini memfokuskan untuk metode analisis perluasan pasarnya. Sementara metode perancangannya menggunakan metode *extreme programming* dengan pendekatan analisis dan perancangan berorientasi objek menggunakan teknologi *open platform*. Adapun sasaran dan tujuan penelitian lebih kearah memperluas pangsa pasar melalui membangun hubungan interaksi sistem model permintaan konsumen secara digitisasi dengan menitikberatkan kearah penyediaan alternatif antarmuka dalam media promosinya.

## 2. RESEARCH METHOD

Bentuk penelitian studi kasus dengan pendekatan kebutuhan perluasan pasarnya menggunakan analisis kesempatan pasar sasaran, perancangan model bisnis, antarmuka pelanggan, komunikasi pasar dan rancangan implementasi [11]. Kebutuhan untuk analisis kesempatan pasar diawali dengan mengidentifikasi sejumlah pesaing sejenis, yang mana dalam usaha ini belum banyak yang memanfaatkan media digital sehingga merupakan peluang yang bagus. Keterbatasan faktor teknis seperti kecepatan akses, kemampuan server, dan kemudahan akses. Kemudahan akses informasi yang selama ini masih menjadi persoalan. Media promosi harus bersifat dinamis agar dapat meningkatkan volume transaksi dan kapasitas jumlah pelanggan [12].

Kebutuhan pembuatan aplikasinya menggunakan model Agile dengan metode *extreme programming*. Metode ini lebih menekankan kepada kepuasan klien dan memiliki fitur yang sangat spesifik dengan menekankan kepada komunikasi yang terus-menerus antara pengembang dan klien. Keunikan *extreme programming* menekankan pentingnya komunikasi awal dalam memahami kebutuhan setiap elemen proses bisnis, kesederhanaan model sistem dan mekanisme penggunaannya, Ketersediaan umpan balik dalam menyempurnakan mekanisme proses dan konsolidasi sistem secara keseluruhan, dan keseluruhan sistem memiliki aspek sinkronisasi secara jelas [13].

Instrumen pengumpulan datanya melalui wawancara, observasi, dan penyebaran angket daftar pertanyaan dengan menggunakan teknik *purposive sampling*. Pembuatan perancangan prototipe aplikasinya berbasis komponen menggunakan kerangka kerja CSS (*Cascading Style Sheet*), PHP (*Personal Home Page*), *javascript framework*, *jQuery*, CI (*CodeIgniter*), dengan memberdayakan MVC (*Model View Controller*). Sementara pengujian sistem aplikasinya



menggunakan metode *black box* untuk menilai test fungsional dengan teknik Lime. Teknik ini sudah terintegrasi dengan kerangka *Symfony* untuk PHP dalam membangun sistem E-Commerce [14]. Pengujian menggunakan data yang mudah diperiksa (*easy values*), data yang sederhana dan mudah dihitung (*typical realistic values*), data yang ekstrim (*extreme values*) dan data yang tidak diperbolehkan (*illegal values*) [15].

### 3. RESULT AND DISCUSSION

Perancangan sistem E-Commerce diawali dengan tahap perencanaan untuk melakukan penelusuran setiap proses bisnis perusahaan. Kegiatan ini untuk memperoleh semua kebutuhan mengenai informasi setiap proses bisnis, agar model aplikasi dan prosedur E-Commerce memiliki kesesuaian dengan proses bisnis konvensional. Merumuskan dengan pemilik bisnis tentang fungsionalitas E-Commerce dan aktivitas pada saat pemasaran produk, termasuk didalamnya mendefinisikan kebutuhan *user interface*. Melakukan restrukturisasi kegiatan pemasaran melalui media digitisasi. Hal ini dapat menawarkan sebuah peluang baru dan sekaligus menjadi solusi dari sejumlah batasan pada perusahaan dengan mempertimbangkan prosedur dan standarisasi operasional perusahaan. Sasarannya adalah menghasilkan proses digitisasi pemasaran secara online tanpa bergantung kepada lokasi dan terikat dengan waktu transaksi bisnis.

Perencanaan spesifikasi sistem dibedakan menjadi fungsional dan nonfungsional. Kebutuhan fungsional adalah kebutuhan yang berisi proses-proses yang dilakukan oleh sistem. kebutuhan nonfungsional adalah kebutuhan yang menitikberatkan kepada properti perilaku sistem. Pembuatan sistem E-Commerce memiliki dua unsur utama: *back-end* dan *front-end*. *Back-end* merupakan halaman pengelolaan untuk seluruh konten website, dan halaman *front-end* untuk kebutuhan interaktif oleh *end-user*. Sistem E-Commerce menggunakan XAMPP 1.8.1-VC9 untuk menjalankan Apache web server dan PhpMyAdmin sebagai database server dan web browser.

Selanjutnya tahap perancangan sistem E-Commerce menggunakan perangkat lunak open source PHP dengan kerangka *CodeIgniter* (CI) dan struktur file MVC (*Model View Controller*), dan untuk perancangan basis datanya menggunakan *Dreamweaver* dan *phpMyAdmin*. Melalui kerangka CI semua fungsi yang dibutuhkan untuk menghasilkan sebuah aplikasi sudah tersedia seperti *folder* untuk *application*, *assets*, *captcha*, dan *system* sehingga memudahkan dalam perancangan sistemnya. Penerapan struktur komponen dalam kerangka MVC *CodeIgniter* memperlihatkan proses kerja sistem dalam bentuk diagram komponen (gambar 1).

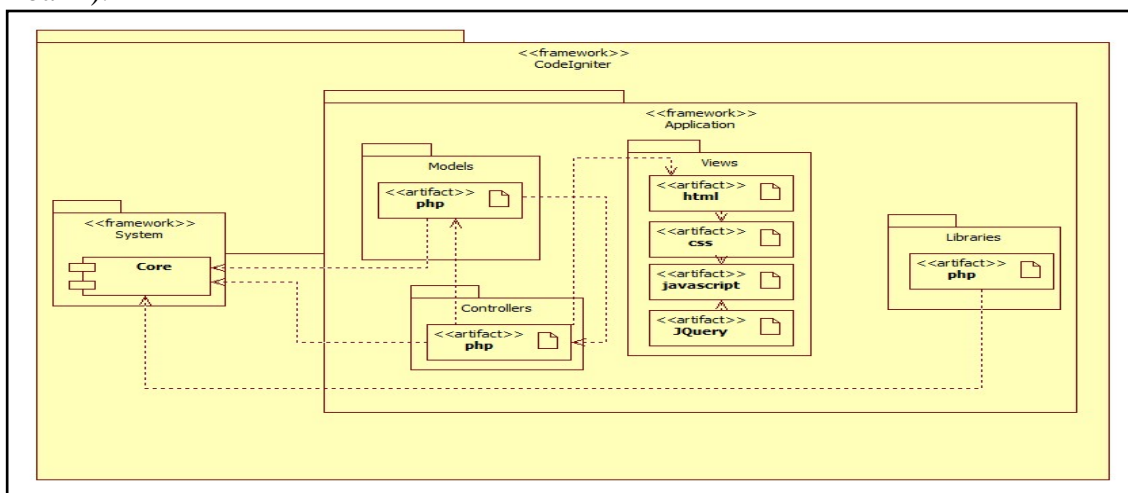

Gambar 1 Diagram Komponen MVC *CodeIgniter*

Penggunaan MVC untuk memisahkan pengembangan berdasarkan komponen utama seperti manipulasi data, antarmuka pengguna, dan bagian yang menjadi kontrol dalam sistem E-Commerce. Bagian controller melakukan pemanggilan ke model untuk mendapatkan data yang relevan dan menampilkannya. Controller memberikan data untuk fungsi view yang akan menampilkan data dan berbagai elemen antarmuka. MVC berisi berbagai fungsi yang akan melakukan query ke database, seperti function `menu_upload()`, `tampil_produk()`, `pencairan()`, hingga `data_login_member()`. Kemudian bagian view berisikan folder admin dan folder halaman web. Bagian controller berisikan beberapa file php, seperti `member.php` mengelola halaman login *user*, `produk.php` mengelola halaman penjualan produk. Kemudian setelah melalui MVC maka akan masuk kebagian web server yang berfungsi menerima permintaan (*request*) dari klien dan akan dikirimkan kembali (*response*) yang hasilnya adalah bentuk dari halaman E-Commerce UD. Rotan Mas. Navigasi E-Commerce UD. Rotan Mas memiliki navigasi halaman admin dan halaman pengunjung/member (gambar 2-3).

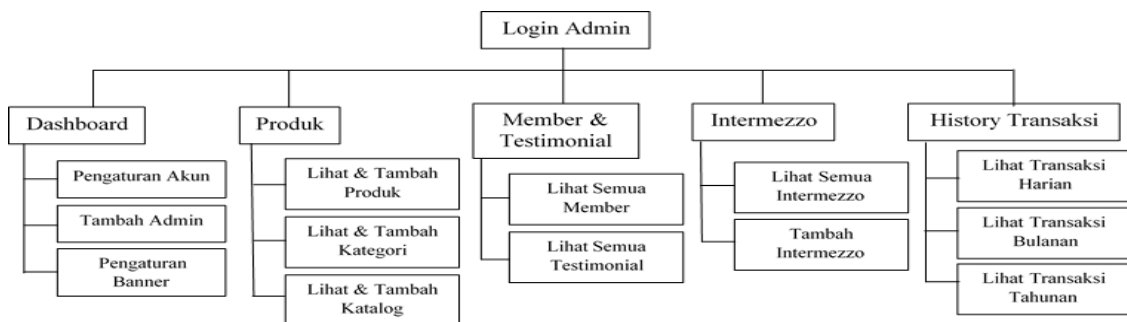

Gambar 2 Struktur Navigasi Halaman Admin E-Commerce

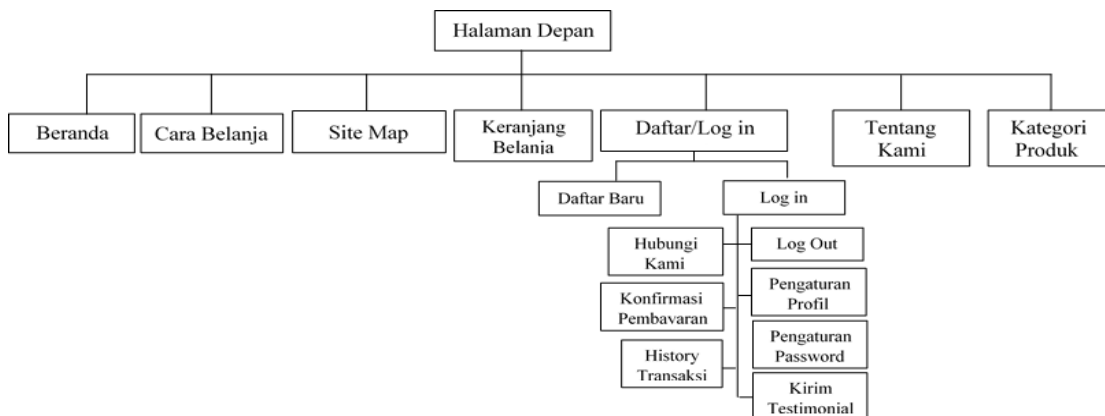

Gambar 3 Struktur Navigasi Halaman Member E-Commerce

Sistem E-Commerce memiliki kemampuan komunikasi antara *client tier* dengan *server tier* melalui *interface*. Kebutuhan proses *presentation logic* menampilkan *view-view* pada MVC *CodeIgniter* sehingga memiliki tampilan antarmuka dengan pengguna. Untuk kebutuhan *business logic* memiliki proses untuk mengatur tampilan *presentation logic* atau mengirim informasi melalui *interface* untuk kemudian masuk ke dalam *server tier* yang mengelola *data access logic* oleh model-model yang akan bertanggung jawab terhadap pengambilan maupun penyimpanan di dalam basis data (gambar 4).

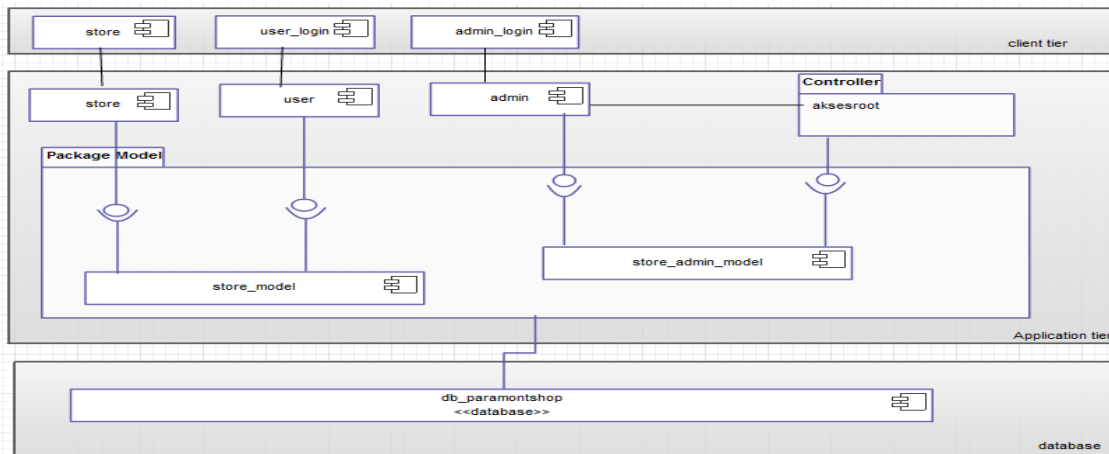

Gambar 4 Diagram Komponen Sistem E-Commerce

Sistem E-Commerce memiliki arsitektur secara fisik dengan komposisi komputer pengunjung, *member* dan administrator. Semua perangkat komputer harus memiliki keterhubungan yang konsisten dengan jaringan internet. Hal ini penting mengingat semua proses baru dapat dilaksanakan, kalau sudah memiliki akses koneksi ke komputer server melalui fasilitas hosting. Untuk semua file yang telah di upload dan menjadi susunan dalam framework *CodeIgniter* akan diakses oleh komputer server melalui fasilitas hosting dengan MySQL Server. Basis data ini akan dibentuk dari hasil export dari XAMPP dan akan di import oleh MySQL Server oleh Komputer Server melalui proses Hosting (gambar 5).

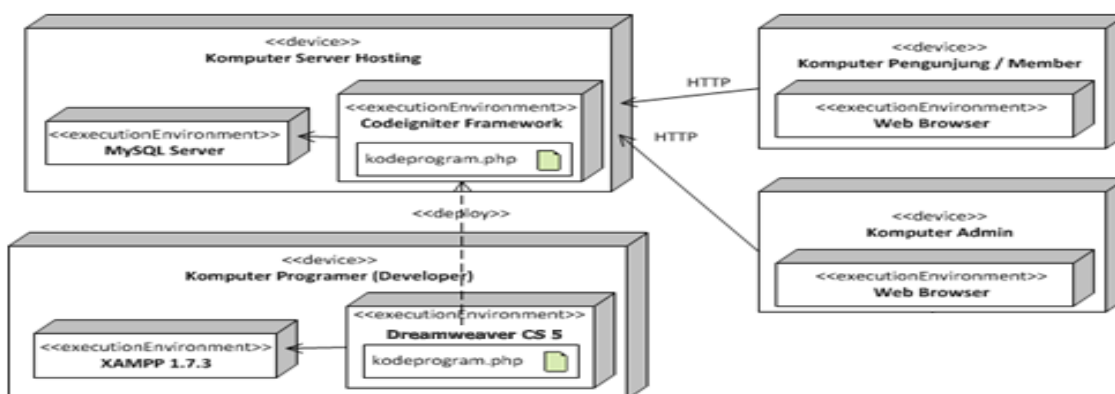

Gambar 5 Diagram Komponen Sistem E-Commerce

Untuk menjabarkan struktur sistem E-Commerce menggunakan diagram hubungan entitas. Diagram hubungan entitas digunakan untuk menggambarkan hubungan antar tabel di dalam database rancangan sistem yang diusulkan. Pemodelan diagram hubungan entitas lebih ditujukan pada hubungan atau kaitan antar simpanan data pada diagram arus data sistem usulan (gambar 6).



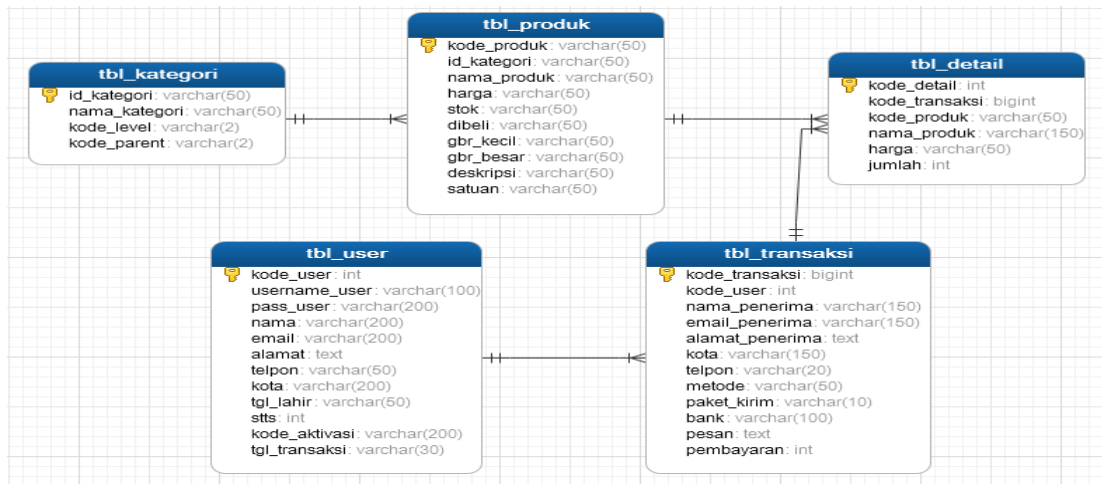

Gambar 6 Diagram Hubungan Entitas E-Commerce

Prototipe sistem E-Commerce memiliki tampilan halaman keranjang belanja pada halaman pengunjung. Apabila pengunjung melakukan transaksi dengan mengklik tombol beli maka akan masuk ke keranjang belanja. Halaman member memiliki sejumlah informasi seperti harga dan tipe produk, pengaturan profil pengunjung, pengaturan password, hubungi kami, konfirmasi pembayaran, historis transaksi, testimoni dan jasa pengiriman (gambar 7). Memiliki register member untuk informasi seperti nama, alamat, telepon, email, kode captcha (gambar 8). Sistem memiliki form konfirmasi pembayaran pemesanan produk sehingga jelas rekamaman data pembayaran pengunjung. Apabila data sudah dikirimkan melalui email dan dalam tiga hari belum mendapatkan konfirmasi pembayaran maka pihak admin akan membatalkan pesanan dengan mengubah status pemesanan member tersebut sesuai prosedur yang sudah ditetapkan dan proses pengiriman tidak akan dilakukan atau tidak terjadi (gambar 9). Sistem memiliki halaman testimoni pengunjung (gambar 10) dan dapat menampilkan semua daftar penjualan produk untuk masing-masing member (gambar 11).

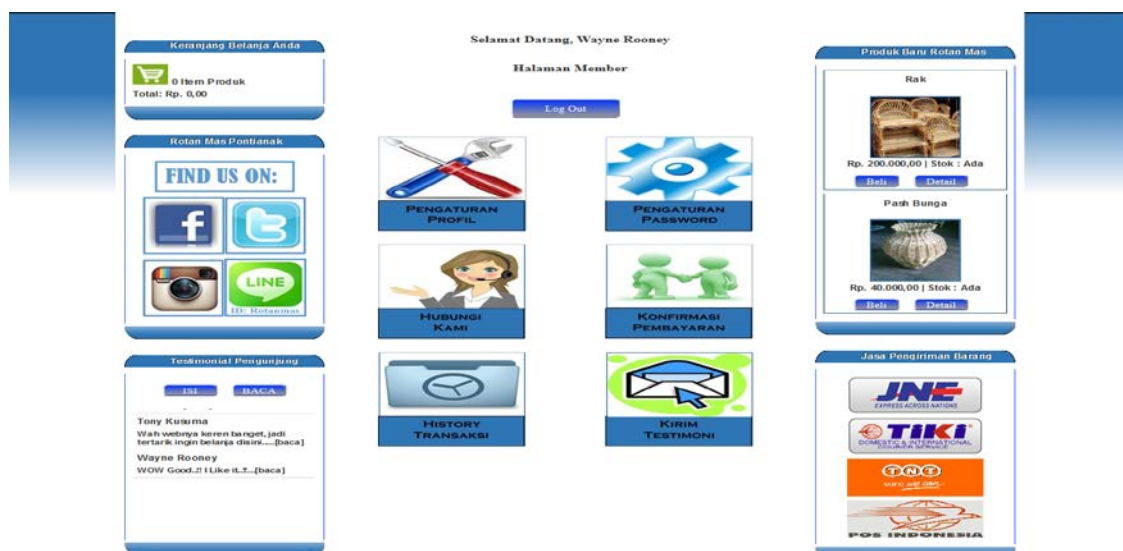

Gambar 7 Halaman Utama Member

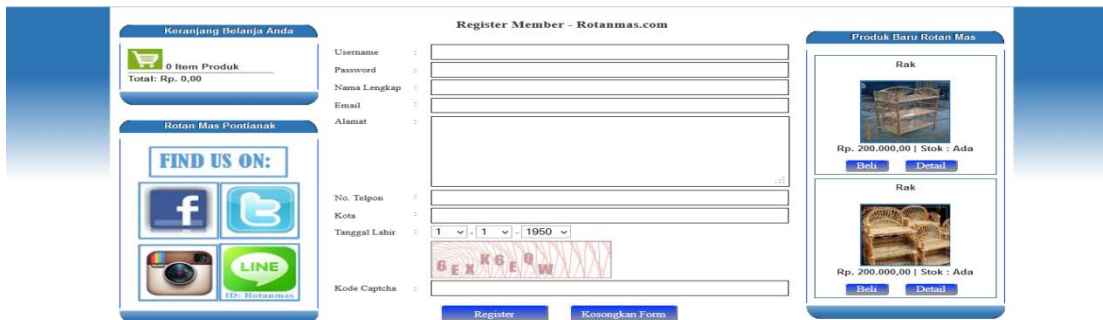

Gambar 8 Halaman Register Member

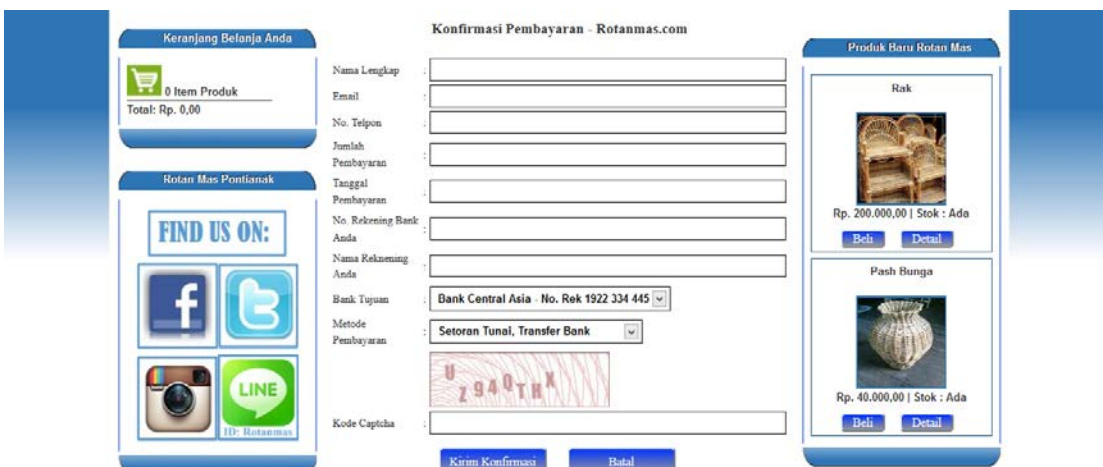



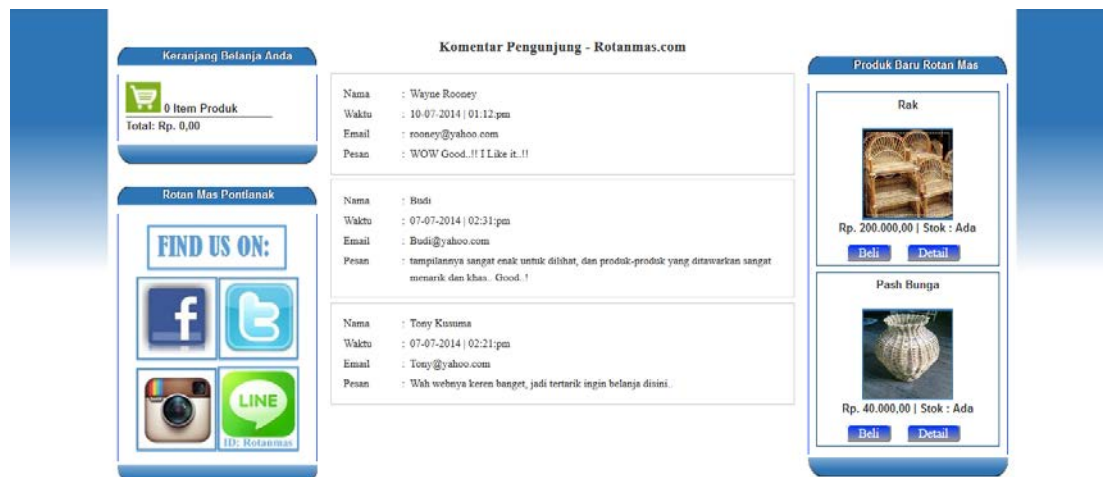



























Gambar 9 Halaman Konfirmasi Pembayaran



Gambar 10 Halaman Testimoni Pengunjung

**Tampil semua Produk :**

Kode Produk	Nama Produk	Kategori	Stok	Harga	Satuan	Edit	Hapus
0032	Sketsel	Pajangan	12	1200000	Buah	 Edit	 Hapus
0031	Sketsel	Pajangan	12	1200000	Buah	 Edit	 Hapus
0030	Rak	Pajangan	12	200000	Buah	 Edit	 Hapus
0029	Rak	Pajangan	12	200000	Buah	 Edit	 Hapus
0028	Pash Bunga	Pajangan	30	40000	Buah	 Edit	 Hapus
0027	Kotak Tissue	Pajangan	20	50000	Buah	 Edit	 Hapus
0026	Kotak Tissue	Pajangan	20	45000	Buah	 Edit	 Hapus
0025	Lampu Hias	Pajangan	20	200000	Buah	 Edit	 Hapus
0024	Kuda-Kudaan	Pajangan	10	170000	Buah	 Edit	 Hapus
0023	Kursi Santai Goyang	Kursi dan Meja	10	300000	Buah	 Edit	 Hapus
0022	Kursi Santai Goyang	Kursi dan Meja	10	400000	Buah	 Edit	 Hapus
0021	Kursi Santai Goyang	Kursi dan Meja	5	200000	Buah	 Edit	 Hapus
0020	Kursi Santai	Kursi dan Meja	5	200000	Buah	 Edit	 Hapus
0019	Kursi Santai	Kursi dan Meja	5	350000	Buah	 Edit	 Hapus
0018	Kursi Santai	Kursi dan Meja	5	400000	Buah	 Edit	 Hapus

1 2 3 **Selanjutnya**

Gambar 11 Halaman Menampilkan Semua Produk

Hasil perancangan sistem E-Commerce secara spesifik dapat meniadakan perantara, mengurangi biaya pembuatan, pengiriman, dan penyimpanan informasi sesuai kebutuhan. Mekanisme penjualan memiliki aksesibilitas yang luas dengan pola penyebaran produk yang sesuai kebutuhan dan membuat informasi tersebut semakin tersedia dan mudah diakses kapan dan dimana saja. Terlepasnya informasi dari saluran-saluran penjualan secara tradisional memberikan pengaruh yang sangat signifikan dalam proses transformasi ke model bisnis digitisasi pemasaran dalam upaya memperluas pangsa pasar.

Sistem digitisasi penjualan ini memberikan sejumlah kelebihan operasional seperti pemrosesan data menjadi lebih mudah ditelusuri, sistem pembayaran menjadi lebih akurat dan tidak memiliki piutang, informasi persediaan lebih akurat, dapat membangun hubungan personalisasi dengan pelanggan sehingga menjadi lebih dekat dan hal ini merupakan salah satu daya saing perusahaan. Selanjutnya dapat mengidentifikasi kebutuhan pelanggan yang belum terpenuhi, meniadakan keterbatasan waktu bagi pelanggan untuk mendapatkan informasi tentang produk yang ditawarkan ataupun promosi-promosi yang sedang diselenggarakan, komunikasi dengan pelanggan dapat menjadi lebih jelas dan menyelesaikan persoalan kebutuhan mereka secara langsung. Semua produk yang dijual tidak lagi hanya fokus kepada masyarakat setempat saja, yang semakin hari semakin banyak pesaingnya.

Melalui sistem E-Commerce secara digital dapat banyak membantu perusahaan menciptakan dan mendapatkan keuntungan dengan cara-cara baru melalui penambahan nilai pada produk dan layanan yang ada, atau dengan menyediakan fondasi bagi produk dan layanan baru. Semakin berkembangnya saluran digitisasi transaksi penjualan memberikan dampak dimana tanpa bergantung lagi kepada lokasi perusahaan dan peluang meniadakan perantara serta mempererat hubungan dengan pelanggan.

Peluang melakukan ekspansi sudah bukan lagi merupakan sebuah hambatan yang selama ini menjadi persoalan. Kenyataan dengan jumlah dan persediaan produk yang banyak dan tidak terserap oleh masyarakat pada lokasi setempat sudah bukan lagi menjadi persoalan. Melalui sistem informasi penjualan berbasis web memberikan banyak peluang dan kesempatan perluasan pasar sehingga dapat meningkatkan daya saingnya dibandingkan dengan usaha dagang lainnya yang menjual barang yang sama namun tidak memiliki sistem digitisasi penjualan ini.



#### 4. CONCLUSION

Sistem E-Commerce memiliki fitur navigasi dalam pengecekan histori pembelian, keranjang belanja online, testimonial pelanggan, dapat menampilkan produk terbaru serta keamanan website yang sudah menerapkan kode captcha pada saat melakukan submit dan login. Memberikan kemudahan bagi pengunjung saat mengunjungi halaman situs web. Memiliki kontribusi menyelesaikan persoalan untuk memberikan jaminan layanan informasi yang lebih dekat kepada konsumen dan beralih ke proses digitisasi pemasaran. Menampilkan pesan-pesan tertentu dalam mengarahkan pengunjung, calon pembeli dapat melakukan proses pemesanan barang secara online kapanpun dan dimanapun serta mendapatkan informasi produk secara up to date.

Kemampuan sistem E-Commerce menawarkan banyak peluang baru terutama kesempatan memperluas pangsa pasar dengan biaya operasional yang murah karena semua transaksi dapat berlangsung dengan tidak bergantung kepada waktu dan tempat transaksi bisnis. Untuk realisasi penerapannya membutuhkan kesiapan sumberdaya manusia dan ketersediaan infrastruktur teknologi informasi dalam kelancaran transaksi dan menjalin interaksi yang personal dengan pengunjung. Penelitian selanjutnya dapat menambahkan isi keamanan untuk secured page pada halaman administrator (https), antisipasi terhadap PHP *Injection*, *Flooding*, dan ancaman keamanan lainnya.

#### REFERENCES

- [1] Laudon K. C, Traver C. G. E-Commerce 2014: Business, Technology, Society (Tenth ed.). Prentice-Hall, Inc. 2013.
- [2] Li, H., & Hong, J. Factors Influencing Consumers' Online Repurchasing Behavior: A Review and Research Agenda. *iBusiness*, 2013; 5(4); 161-166.
- [3] Bernadi, J. Aplikasi Sistem Informasi Penjualan Berbasis Web Pada Toko Velg YQ. *ComTech*, 2013; 4(2); 731-741.
- [4] Turban E, King D, Lang J. Introduction to Electronic Commerce (Third ed.). Prentice-Hall, Inc. 2010.
- [5] Meyliana. Analisa Strategi E-Marketing Dan Implementasinya (Studi Kasus: Perusahaan Retail Garment). Seminar Nasional Informatika (semnasIF) 2010, Yogyakarta: UPN Veteran Yogyakarta, 2010; E120-E131.
- [6] Afsar, A., Nasiri, Z., & Zadeh, M. O. E-loyalty Model in e-Commerce. *Mediterranean Journal of Social Sciences*, 2013; 4(9); 547-553.
- [7] Mohapatra S. E-Commerce Strategy: Text and Cases (Springer Texts in Business and Economics). New York: Springer. 2013.
- [8] Astuti, R. W., & Pariyadi. Aplikasi E-Commerce Pada Systechnology Computer Jambi. *Prosiding Seminar Nasional Informatika (SNIf) 2013, STMIK Potensi Utama Medan*, 2013; 348-352.
- [9] Saputri, D. A., Falahah, & Tambunan, T. D. Aplikasi Penjualan Sepatu Lukis Online Berbasis Web Menggunakan Framework. Politeknik Telkom Bandung, 2013.
- [10] Jatmiko, N., Syahrial, H., & Minsni, H. (2010). Analisa Dan Perancangan Sistem Informasi Dalam Layanan Penjualan Berbasis Web Pada Mall Puri Indah. *Seminar Aplikasi Nasional Teknologi Informasi (SNATI) 2010, Yogyakarta*, 2010; B1-B6.
- [11] Xiaohui, G., Rong, G., Jianyu, W., & Chongning, H. Key Technology of Distributed E-commerce System Architecture. *TELKOMNIKA Indonesian Journal of Electrical Engineering*, 2014; 12(5); 3987-3993.
- [12] Schneider G. Electronic Commerce (Tenth ed.). Cengage Learning. 2012.
- [13] Sommerville I. Software Engineering (Ninth ed.). Addison-Wesley. 2010.